

### 男子13歳以下シングルス

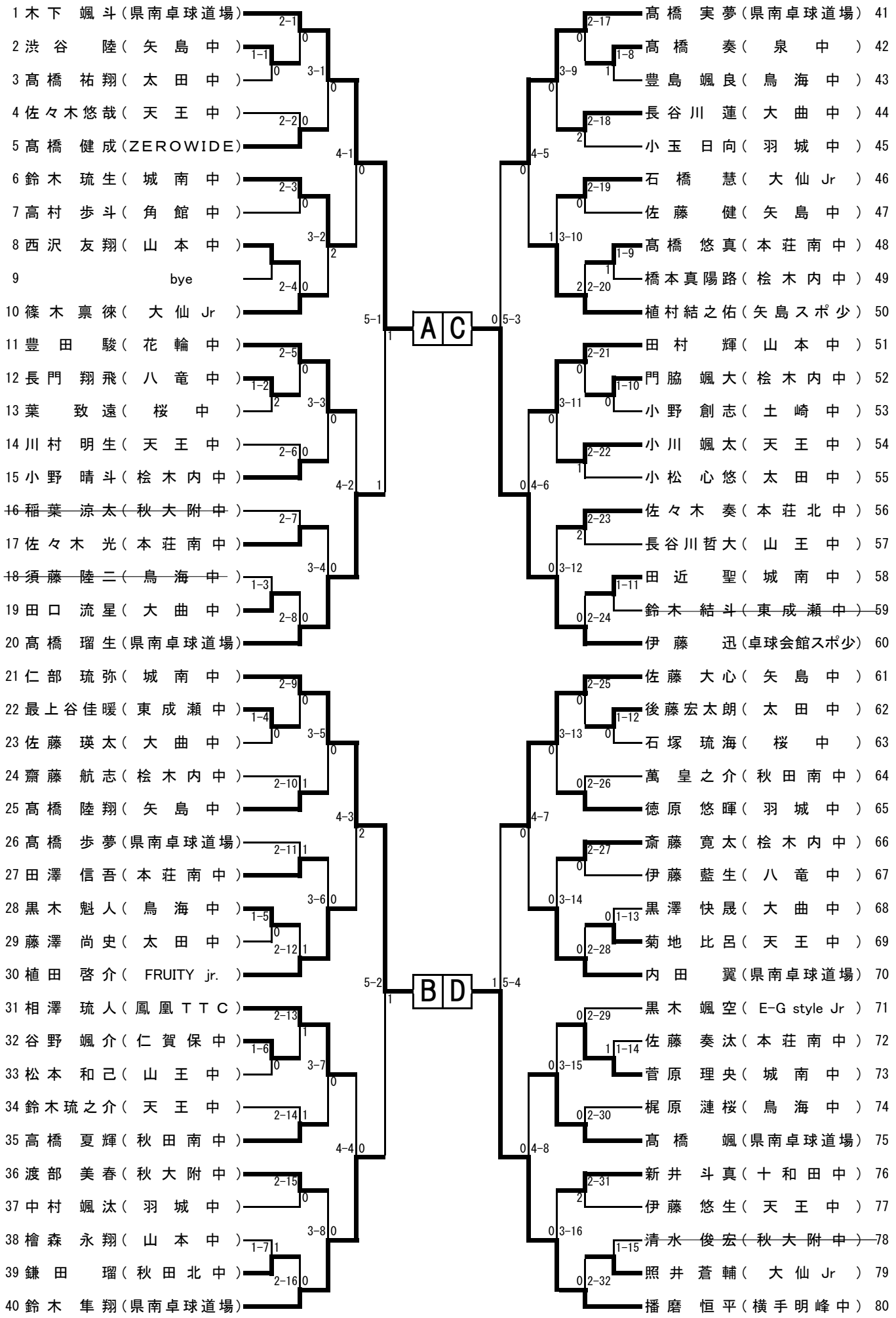

令和4年度 2022年度 秋田県卓球選手権大会  
兼 全日本卓球選手権大会(カデットの部)秋田県予選会

令和4年8月27日(土)

美郷総合体育館(リリオス)

個人戦結果(男子13歳以下)シングルス

		No.	選手	学校名	スコア	No.	選手	学校名
4 回 戦	1	1	木下 颯斗	(県南卓球道場)	11 - 4 11 - 7 11 - 6	3	0	6 鈴木 琉生 (城南中)
	2	11	豊田 駿	(花輪中)	9 - 11 12 - 10 4 - 11 4 - 11	1	3	20 高橋 瑠生 (県南卓球道場)
	3	21	仁部 琉弥	(城南中)	12 - 14 7 - 11 11 - 6 11 - 4 11 - 9	3	2	30 植田 啓介 (FRUITY jr.)
	4	31	相澤 琉人	(鳳凰TTC)	8 - 11 3 - 11 5 - 11	0	3	40 鈴木 隼翔 (県南卓球道場)
	5	41	高橋 実夢	(県南卓球道場)	11 - 5 11 - 5 11 - 6	3	0	50 植村結之佑 (矢島スポ少)
	6	51	田村 輝	(山本中)	9 - 11 8 - 11 6 - 11	0	3	60 伊藤 迅 (卓球会館スポ少)
	7	61	佐藤 大心	(矢島中)	11 - 6 11 - 8 11 - 9	3	0	70 内田 翼 (県南卓球道場)
	8	75	高橋 颯	(県南卓球道場)	11 - 13 9 - 11 8 - 11	0	3	80 播磨 恒平 (横手明峰中)

令和4年度 2022年度 秋田県卓球選手権大会  
兼 全日本卓球選手権大会(カデットの部)秋田県予選会

令和4年8月27日(土)

美郷総合体育館(リリオス)

個人戦結果(男子13歳以下)シングルス

		No.	選手	学校名	スコア	No.	選手	学校名	
準 々 決 勝	1	1	木下 颯斗	(県南卓球道場)	3 11 - 8 11 - 8 9 - 11 11 - 5	1	20	高橋 瑠生	(県南卓球道場)
	2	21	仁部 琉弥	(城南中)	3 11 - 8 9 - 11 11 - 3 11 - 7	1	40	鈴木 隼翔	(県南卓球道場)
	3	41	高橋 実夢	(県南卓球道場)	0 9 - 11 5 - 11 7 - 11	3	60	伊藤 迅	(卓球会館スポ少)
	4	61	佐藤 大心	(矢島中)	1 10 - 12 11 - 8 7 - 11 9 - 11	3	80	播磨 恒平	(横手明峰中)

ベスト4によるリーグ戦

男子13歳以下個人成績

優勝	木下 颯斗	県南卓球道場
準優勝	伊藤 迅	卓球会館スポ少
第3位	仁部 琉弥	城南中
第3位	播磨 恒平	横手明峰中

令和4年度

2022年度 秋田県卓球選手権大会  
兼 全日本卓球選手権大会(カデットの部)秋田県予選会

令和4年8月27日(土)  
美郷総合体育館(リリオス)

ベスト4によるリーグ戦

男子13歳以下シングルス

			A	B	C	D	順位						
			木下 颯斗	仁部 琉弥	伊藤 迅	播磨 恒平	勝 敗						
<b>A</b>	木下 颯斗	(県南卓球道場)		11 - 7 11 - 4 11 - 4	3	0	3	8 - 11 11 - 6 11 - 7 6 - 11 11 - 1	2	3	13 - 11 11 - 9 14 - 12	0	<b>1</b>  <b>3勝0敗</b>
<b>B</b>	仁部 琉弥	(城南中)	7 - 11 4 - 11 4 - 11	3	0		0	9 - 11 9 - 11 11 - 13	3	3	11 - 9 6 - 11 11 - 5 11 - 6	1	<b>3</b>  <b>1勝2敗</b>
<b>C</b>	伊藤 迅	(卓球会館スポ少)	11 - 8 6 - 11 7 - 11 11 - 6 1 - 11	3	3	11 - 9 11 - 9 13 - 11	0			3	8 - 11 11 - 8 11 - 8 11 - 7	1	<b>2</b>  <b>2勝1敗</b>
<b>D</b>	播磨 恒平	(横手明峰中)	11 - 13 9 - 11 12 - 14	3	1	9 - 11 11 - 6 5 - 11 6 - 11	3	1	11 - 8 8 - 11 8 - 11 7 - 11	3			<b>4</b>  <b>0勝3敗</b>

### 男子14歳以下シングルス（1）

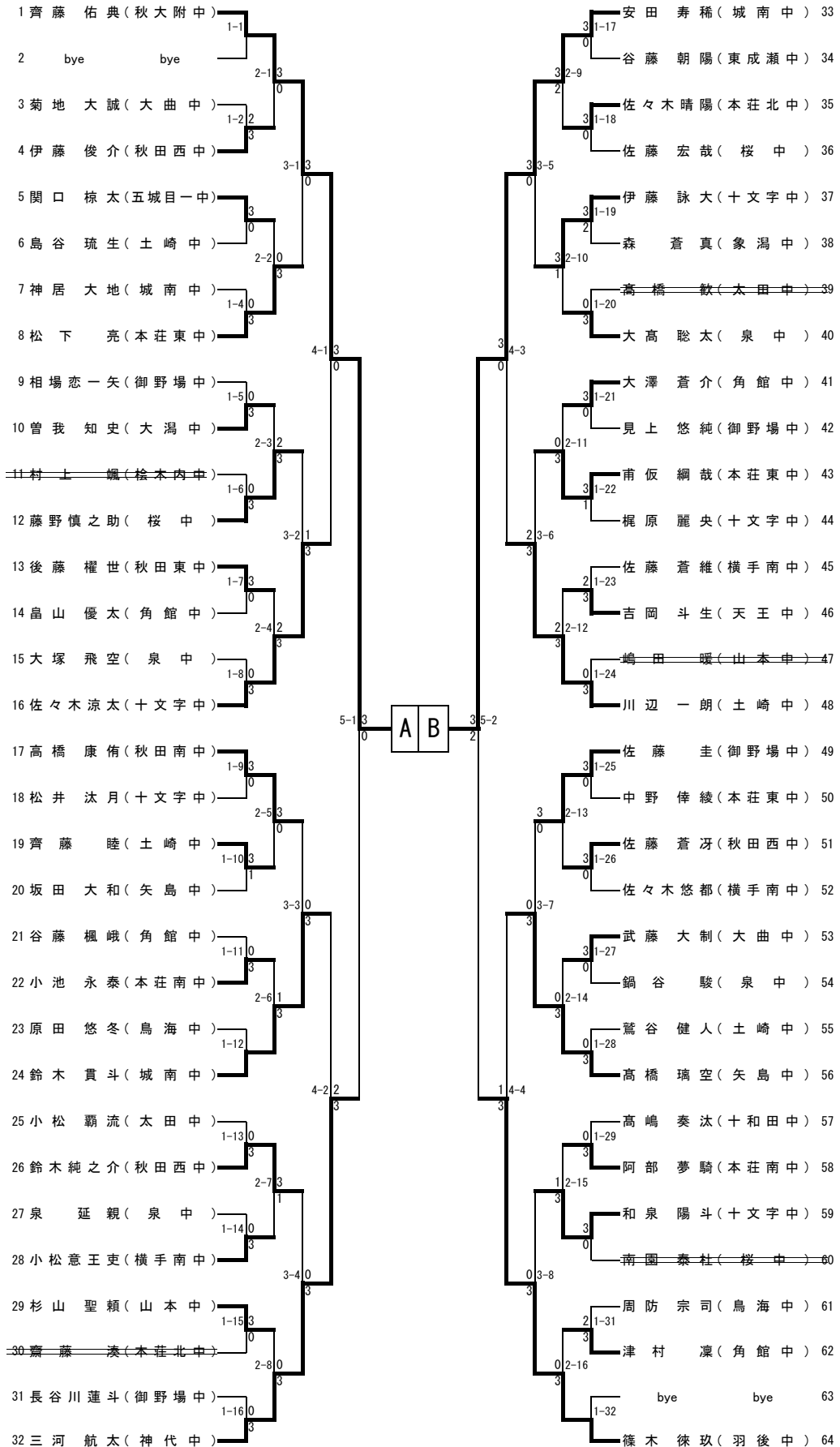

### 男子14歳以下シングルス（2）

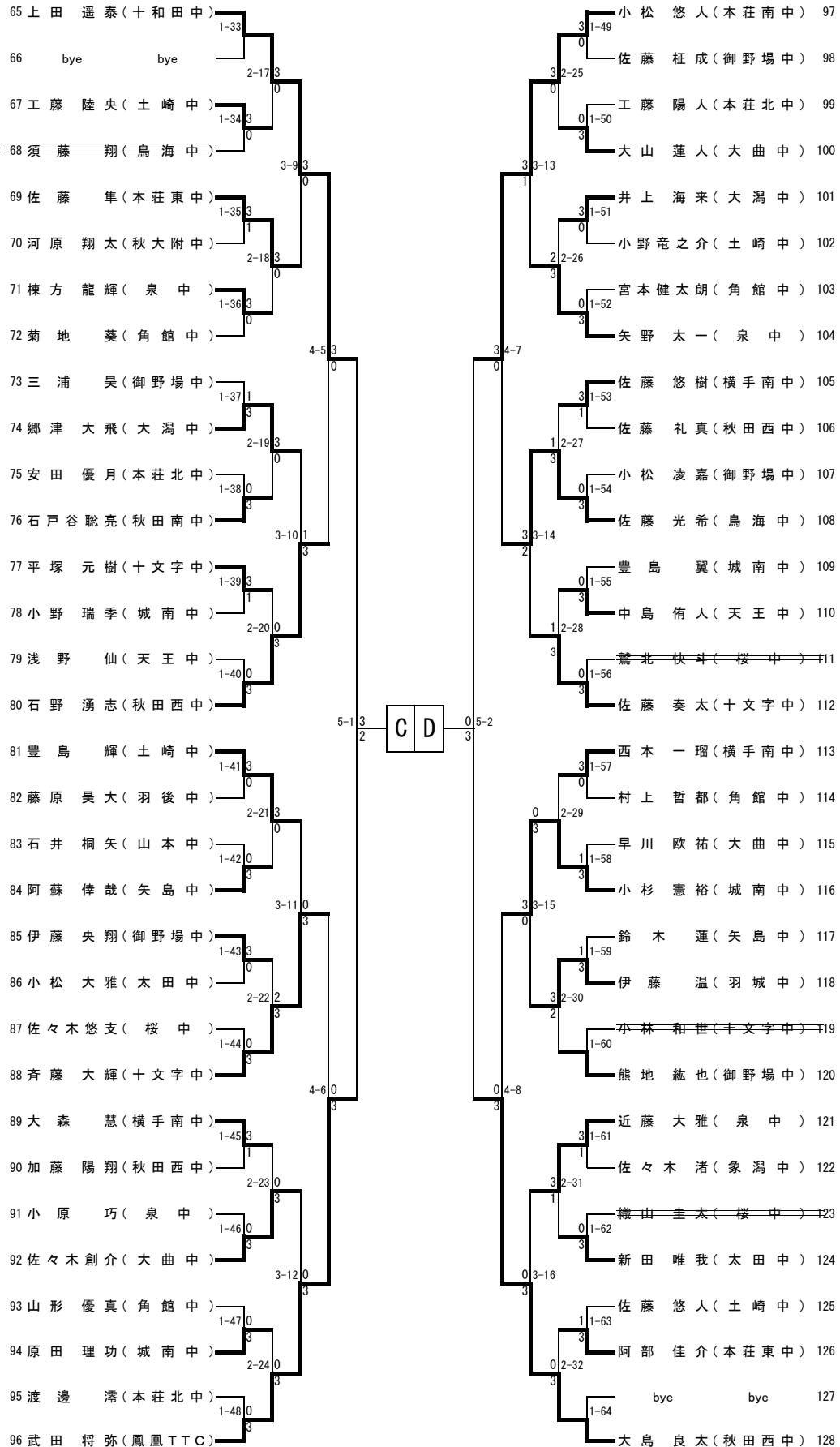

2022年度 秋田県卓球選手権大会 兼 全日本卓球選手権大会(カデットの部)秋田県予選会  
 令和4年8月27日(土) 美郷総合体育館(リリオス)

### 個人戦結果(男子14歳以下)

		No.	選手	学校名	スコア	No.	選手	学校名
4 回 戦	1	1	齊藤 佑典	(秋大附中)	3 11 - 4 11 - 3 11 - 3	0	16	佐々木涼太 (十文字中)
	2	24	鈴木 貫斗	(城南中)	2 11 - 6 7 - 11 10 - 12 11 - 7 4 - 11	3	32	三河 航太 (神代中)
	3	33	安田 寿稀	(城南中)	3 11 - 5 11 - 9 14 - 12	0	48	川辺 一朗 (土崎中)
	4	56	高橋 璃空	(矢島中)	1 15 - 13 10 - 12 4 - 11 8 - 11	3	64	篠木 徠玖 (羽後中)
	5	65	上田 遥泰	(十和田中)	3 11 - 5 11 - 5 11 - 5	0	80	石野 湧志 (秋田西中)
	6	88	齊藤 大輝	(十文字中)	0 6 - 11 5 - 11 7 - 11	3	96	武田 将弥 (鳳凰TTC)
	7	97	小松 悠人	(本荘南中)	3 11 - 4 11 - 3 11 - 6	0	108	佐藤 光希 (鳥海中)
	8	116	小杉 憲裕	(城南中)	0 8 - 11 5 - 11 6 - 11	3	128	大島 良太 (秋田西中)

2022年度 秋田県卓球選手権大会 兼 全日本卓球選手権大会(カデットの部)秋田県予選会  
 令和4年8月27日(土) 美郷総合体育館(リリオス)

### 個人戦結果(男子14歳以下)

		No.	選手	学校名	スコア	No.	選手	学校名
準々決勝	1	1	齊藤 佑典	(秋大附中)	11 - 8 11 - 2 11 - 3	0	32	三河 航太 (神代中)
	2	33	安田 寿稀	(城南中)	11 - 8 9 - 11 11 - 8 6 - 11 11 - 7	2	64	篠木 徠玖 (羽後中)
	3	65	上田 遥泰	(十和田中)	8 - 11 11 - 4 11 - 9 8 - 11 11 - 7	2	96	武田 将弥 (鳳凰TTC)
	4	97	小松 悠人	(本荘南中)	3 - 11 6 - 11 9 - 11	3	128	大島 良太 (秋田西中)

ベスト4によるリーグ戦

### 男子14歳以下個人成績

優勝	齊藤 佑典	秋田大学附属中学校
準優勝	大島 良太	秋田市立秋田西中学校
第3位	上田 遥泰	鹿角市立十和田中学校
第3位	安田 寿稀	秋田市立城南中学校



2022年度 秋田県卓球選手権大会 兼 全日本卓球選手権大会(カデットの部)秋田県予選会

令和4年8月27日(土)  
美郷総合体育館(リリオス)

ベスト4によるリーグ戦

男子14歳以下シングルス

			A	B	C	D	順位		
			齊藤 佑典	安田 寿稀	上田 遥泰	大島 良太	勝 敗		
A	齊藤 佑典 (秋大附中)		3	<div style="border: 1px solid black; border-radius: 10px; padding: 2px; display: inline-block;">                     11 - 5 11 - 8 11 - 8                 </div> 0	3	<div style="border: 1px solid black; border-radius: 10px; padding: 2px; display: inline-block;">                     13 - 11 8 - 11 11 - 9 11 - 2                 </div> 1	2	<div style="border: 1px solid black; border-radius: 10px; padding: 2px; display: inline-block;">                     13 - 11 13 - 15 8 - 11 11 - 7 8 - 11                 </div> 3	1 2勝1敗 (5/4)
B	安田 寿稀 (城南中)	0	<div style="border: 1px solid black; border-radius: 10px; padding: 2px; display: inline-block;">                     5 - 11 8 - 11 8 - 11                 </div> 3		0	<div style="border: 1px solid black; border-radius: 10px; padding: 2px; display: inline-block;">                     4 - 11 3 - 11 6 - 11                 </div> 3	0	<div style="border: 1px solid black; border-radius: 10px; padding: 2px; display: inline-block;">                     9 - 11 5 - 11 4 - 11                 </div> 3	4 0勝3敗
C	上田 遥泰 (十和田中)	1	<div style="border: 1px solid black; border-radius: 10px; padding: 2px; display: inline-block;">                     11 - 13 11 - 8 9 - 11 2 - 11                 </div> 3	3	<div style="border: 1px solid black; border-radius: 10px; padding: 2px; display: inline-block;">                     11 - 4 11 - 3 11 - 6                 </div> 0		3	<div style="border: 1px solid black; border-radius: 10px; padding: 2px; display: inline-block;">                     9 - 11 11 - 8 7 - 11 11 - 6 13 - 11                 </div> 2	3 2勝1敗 (4/5)
D	大島 良太 (秋田西中)	3	<div style="border: 1px solid black; border-radius: 10px; padding: 2px; display: inline-block;">                     11 - 13 15 - 13 11 - 8 7 - 11 11 - 8                 </div> 2	3	<div style="border: 1px solid black; border-radius: 10px; padding: 2px; display: inline-block;">                     11 - 9 11 - 5 11 - 4                 </div> 0	2	<div style="border: 1px solid black; border-radius: 10px; padding: 2px; display: inline-block;">                     11 - 9 8 - 11 11 - 7 6 - 11 11 - 13                 </div> 3		2 2勝1敗 (5/5)

※1位～3位は得失セット率による ( ) 内の数

### 女子13歳以下シングルス

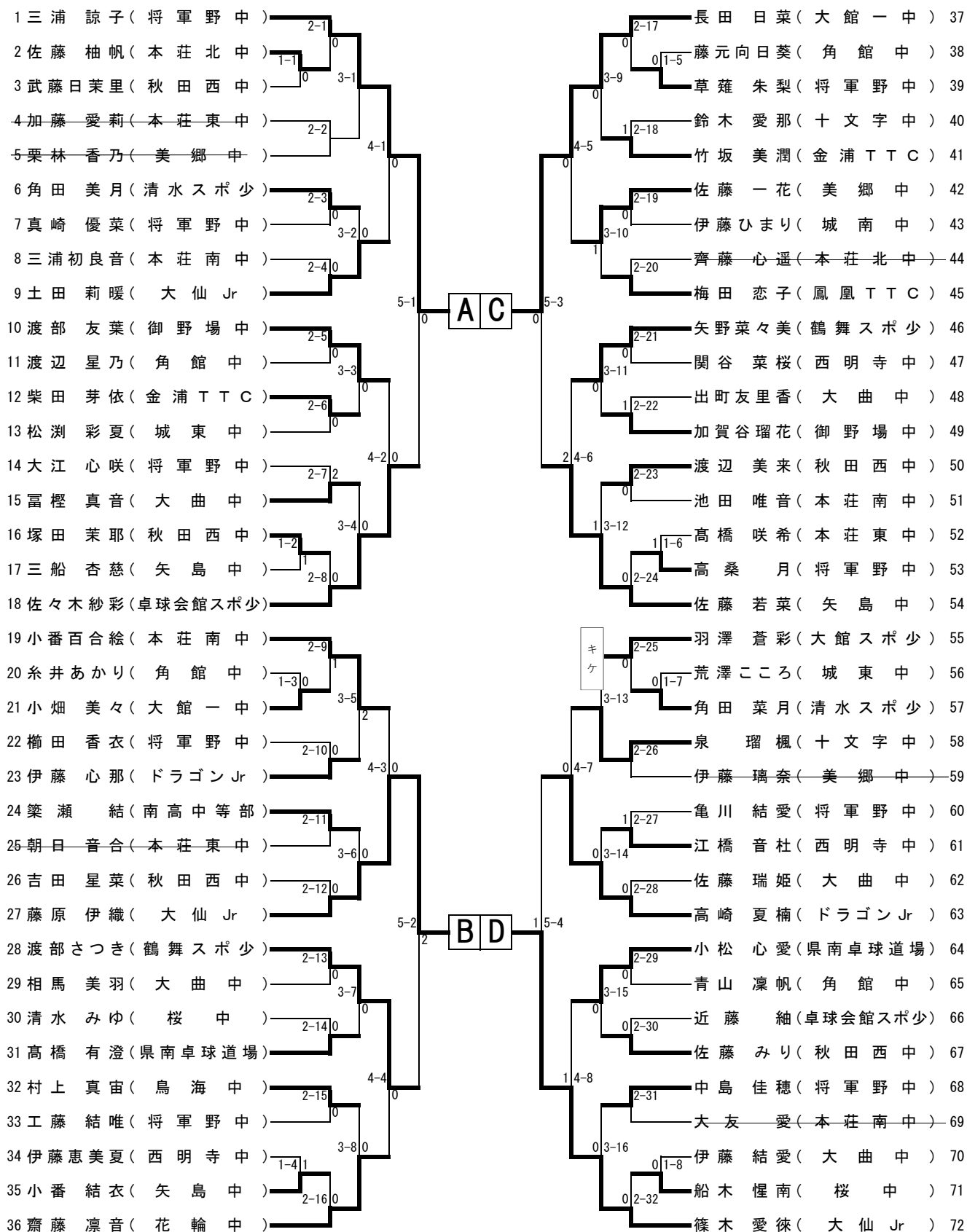

令和4年度 2022年度 秋田県卓球選手権大会  
兼 全日本卓球選手権大会(カデットの部)秋田県予選会

令和4年8月28日(日)

美郷総合体育館(リリオス)

個人戦結果(女子13歳以下)

		No.	選手	学校名	スコア	No.	選手	学校名
4 回 戦	1	1	三浦 諒子	(将軍野中)	13 - 11 11 - 8 12 - 10	3	0	9 土田 莉暖 (大仙Jr)
	2	10	渡部 友葉	(御野場中)	6 - 11 10 - 12 9 - 11	0	3	18 佐々木紗彩 (卓球会館スポ少)
	3	19	小番百合絵	(本荘南中)	9 - 11 5 - 11 1 - 11	0	3	27 藤原 伊織 (大仙Jr)
	4	28	渡部さつき	(鶴舞スポ少)	11 - 6 11 - 5 12 - 10	3	0	36 齋藤 凜音 (花輪中)
	5	37	長田 日菜	(大館一中)	11 - 4 11 - 4 11 - 3	3	0	42 佐藤 一花 (美郷中)
	6	46	矢野菜々美	(鶴舞スポ少)	5 - 11 11 - 9 11 - 8 4 - 11 11 - 13	2	3	54 佐藤 若菜 (矢島中)
	7	58	泉 瑠楓	(十文字中)	0 - 11 1 - 11 4 - 11	0	3	63 高崎 夏楠 (ドラゴンJr)
	8	64	小松 心愛	(県南卓球道場)	5 - 11 8 - 11 11 - 4 7 - 11	1	3	72 篠木 愛侖 (大仙Jr)

令和4年度 2022年度 秋田県卓球選手権大会  
兼 全日本卓球選手権大会(カデットの部)秋田県予選会

令和4年8月28日(日)

美郷総合体育館(リリオス)

個人戦結果(女子13歳以下)

		No.	選手	学校名	スコア	No.	選手	学校名
準 々 決 勝	1	1	三浦 諒子	(将軍野中)	11 - 5 11 - 9 3 11 - 8 0	18	佐々木紗彩	(卓球会館スポ少)
	2	27	藤原 伊織	(大仙Jr)	7 - 11 11 - 13 11 - 4 2 12 - 10 11 - 9	28	渡部さつき	(鶴舞スポ少)
	3	37	長田 日菜	(大館一中)	11 - 6 11 - 3 3 11 - 7 0	54	佐藤 若菜	(矢島中)
	4	63	高崎 夏楠	(ドラゴンJr)	11 - 5 8 - 11 3 - 11 3 3 - 11	72	篠木 愛徠	(大仙Jr)

ベスト4によるリーグ戦

女子13歳以下個人成績

優勝	藤原 伊織	大仙Jr
準優勝	三浦 諒子	将軍野中
第3位	篠木 愛徠	大仙Jr
第3位	長田 日菜	大館一中

令和4年度

2022年度 秋田県卓球選手権大会

兼 全日本卓球選手権大会(カデットの部)秋田県予選会

令和4年8月28日(日)  
美郷総合体育館(リリオス)

ベスト4によるリーグ戦

女子13歳以下シングルス

			A	B	C	D	順位
			三浦 諒子	藤原 伊織	長田 日菜	篠木 愛徠	勝 敗
A	三浦 諒子	(将軍野中)		1 (11-5, 5-11, 11-13, 6-11) 3	3 (6-11, 11-4, 11-9, 13-11) 1	3 (11-8, 11-4, 9-11, 11-7) 1	2 2勝1敗
B	藤原 伊織	(大仙Jr)	3 (5-11, 11-5, 13-11, 11-6) 1		3 (6-11, 9-11, 11-8, 11-6, 11-4) 2	3 (9-11, 13-11, 11-3, 11-4) 1	1 3勝0敗
C	長田 日菜	(大館一中)	1 (11-6, 4-11, 9-11, 11-13) 3	2 (11-6, 11-9, 8-11, 6-11, 4-11) 3		2 (8-11, 11-9, 9-11, 11-5, 9-11) 3	4 0勝3敗
D	篠木 愛徠	(大仙Jr)	1 (8-11, 4-11, 11-9, 7-11) 3	1 (11-9, 11-13, 3-11, 4-11) 3	3 (11-8, 9-11, 11-9, 5-11, 11-9) 2		3 1勝2敗

### 女子14歳以下シングルス

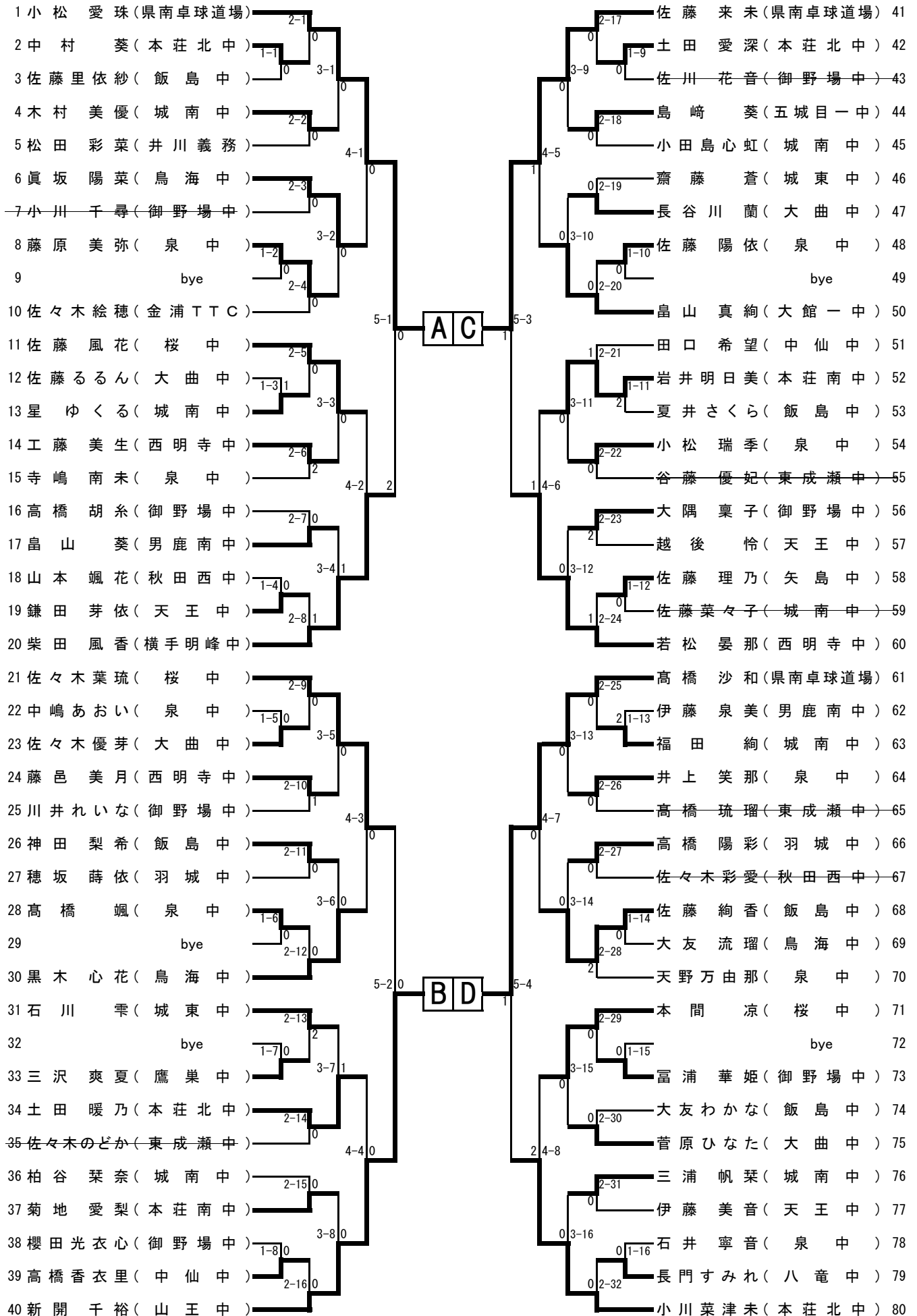

令和4年度 2022年度 秋田県卓球選手権大会  
兼 全日本卓球選手権大会(カデットの部)秋田県予選会

令和4年8月28日(日)

美郷総合体育館(リリオス)

個人戦結果(女子14歳以下)シングルス

		No.	選手	学校名	スコア	No.	選手	学校名
4 回 戦	1	1	小松 愛珠	(県南卓球道場)	11 - 6 11 - 2 11 - 4	3	0	6 眞坂 陽菜 (鳥海中)
	2	11	佐藤 風花	(桜中)	7 - 11 7 - 11 11 - 6 11 - 6 7 - 11	2	3	20 柴田 風香 (横手明峰中)
	3	21	佐々木葉琉	(桜中)	11 - 2 13 - 11 11 - 1	3	0	30 黒木 心花 (鳥海中)
	4	34	土田 暖乃	(本荘北中)	3 - 11 5 - 11 6 - 11	0	3	40 新開 千裕 (山王中)
	5	41	佐藤 来未	(県南卓球道場)	11 - 4 11 - 5 8 - 11 11 - 7	3	1	50 畠山 真絢 (大館一中)
	6	52	岩井明日美	(本荘南中)	11 - 8 2 - 11 7 - 11 6 - 11	1	3	60 若松 晏那 (西明寺中)
	7	61	高橋 沙和	(県南卓球道場)	11 - 1 11 - 4 11 - 4	3	0	68 佐藤 絢香 (飯島中)
	8	71	本間 涼	(桜中)	9 - 11 10 - 12 11 - 8 11 - 9 5 - 11	2	3	80 小川菜津未 (本荘北中)

令和4年度 2022年度 秋田県卓球選手権大会  
兼 全日本卓球選手権大会(カデットの部)秋田県予選会

令和4年8月28日(日)

美郷総合体育館(リリオス)

個人戦結果(女子14歳以下)シングルス

		No.	選手	学校名	スコア	No.	選手	学校名
準 々 決 勝	1	1	小松 愛珠	(県南卓球道場)	11 - 4 11 - 7 3 11 - 2 0	20	柴田 風香	(横手明峰中)
	2	21	佐々木葉琉	(桜中)	9 - 11 6 - 11 0 11 - 13 3	40	新開 千裕	(山王中)
	3	41	佐藤 来未	(県南卓球道場)	11 - 7 11 - 8 3 9 - 11 1 11 - 9	60	若松 晏那	(西明寺中)
	4	61	高橋 沙和	(県南卓球道場)	7 - 11 11 - 8 3 11 - 6 1 11 - 6	80	小川菜津未	(本荘北中)

ベスト4によるリーグ戦

女子14歳以下個人成績

優勝	小松 愛珠	県南卓球道場
準優勝	高橋 沙和	県南卓球道場
第3位	新開 千裕	秋田市立山王中学校
第3位	佐藤 来未	県南卓球道場



令和4年度

令和4年8月28日(日)  
美郷総合体育館(リリオス)

ベスト4によるリーグ戦

女子14歳以下シングルス

			A	B	C	D	順位												
			小松 愛珠	新開 千裕	佐藤 来未	高橋 沙和	勝 敗												
<b>A</b>	小松 愛珠	(県南卓球道場)		3 <table border="1" style="display: inline-table; vertical-align: middle;"> <tr><td>11 - 7</td></tr> <tr><td>11 - 6</td></tr> <tr><td>11 - 7</td></tr> </table> 0	11 - 7	11 - 6	11 - 7	3 <table border="1" style="display: inline-table; vertical-align: middle;"> <tr><td>11 - 7</td></tr> <tr><td>11 - 5</td></tr> <tr><td>11 - 2</td></tr> </table> 0	11 - 7	11 - 5	11 - 2	3 <table border="1" style="display: inline-table; vertical-align: middle;"> <tr><td>11 - 4</td></tr> <tr><td>13 - 11</td></tr> <tr><td>11 - 6</td></tr> </table> 0	11 - 4	13 - 11	11 - 6	<b>1</b> 3勝0敗			
11 - 7																			
11 - 6																			
11 - 7																			
11 - 7																			
11 - 5																			
11 - 2																			
11 - 4																			
13 - 11																			
11 - 6																			
<b>B</b>	新開 千裕	(山王中)	0 <table border="1" style="display: inline-table; vertical-align: middle;"> <tr><td>7 - 11</td></tr> <tr><td>6 - 11</td></tr> <tr><td>7 - 11</td></tr> </table> 3	7 - 11	6 - 11	7 - 11		3 <table border="1" style="display: inline-table; vertical-align: middle;"> <tr><td>5 - 11</td></tr> <tr><td>12 - 10</td></tr> <tr><td>7 - 11</td></tr> <tr><td>13 - 11</td></tr> <tr><td>11 - 8</td></tr> </table> 2	5 - 11	12 - 10	7 - 11	13 - 11	11 - 8	0 <table border="1" style="display: inline-table; vertical-align: middle;"> <tr><td>8 - 11</td></tr> <tr><td>5 - 11</td></tr> <tr><td>6 - 11</td></tr> </table> 3	8 - 11	5 - 11	6 - 11	<b>3</b> 1勝2敗	
7 - 11																			
6 - 11																			
7 - 11																			
5 - 11																			
12 - 10																			
7 - 11																			
13 - 11																			
11 - 8																			
8 - 11																			
5 - 11																			
6 - 11																			
<b>C</b>	佐藤 来未	(県南卓球道場)	0 <table border="1" style="display: inline-table; vertical-align: middle;"> <tr><td>7 - 11</td></tr> <tr><td>5 - 11</td></tr> <tr><td>2 - 11</td></tr> </table> 3	7 - 11	5 - 11	2 - 11	2 <table border="1" style="display: inline-table; vertical-align: middle;"> <tr><td>11 - 5</td></tr> <tr><td>10 - 12</td></tr> <tr><td>11 - 7</td></tr> <tr><td>11 - 13</td></tr> <tr><td>8 - 11</td></tr> </table> 3	11 - 5	10 - 12	11 - 7	11 - 13	8 - 11		1 <table border="1" style="display: inline-table; vertical-align: middle;"> <tr><td>7 - 11</td></tr> <tr><td>11 - 9</td></tr> <tr><td>7 - 11</td></tr> <tr><td>3 - 11</td></tr> </table> 3	7 - 11	11 - 9	7 - 11	3 - 11	<b>4</b> 0勝3敗
7 - 11																			
5 - 11																			
2 - 11																			
11 - 5																			
10 - 12																			
11 - 7																			
11 - 13																			
8 - 11																			
7 - 11																			
11 - 9																			
7 - 11																			
3 - 11																			
<b>D</b>	高橋 沙和	(県南卓球道場)	0 <table border="1" style="display: inline-table; vertical-align: middle;"> <tr><td>4 - 11</td></tr> <tr><td>11 - 13</td></tr> <tr><td>6 - 11</td></tr> </table> 3	4 - 11	11 - 13	6 - 11	3 <table border="1" style="display: inline-table; vertical-align: middle;"> <tr><td>11 - 8</td></tr> <tr><td>11 - 5</td></tr> <tr><td>11 - 6</td></tr> </table> 0	11 - 8	11 - 5	11 - 6	3 <table border="1" style="display: inline-table; vertical-align: middle;"> <tr><td>11 - 7</td></tr> <tr><td>9 - 11</td></tr> <tr><td>11 - 7</td></tr> <tr><td>11 - 3</td></tr> </table> 1	11 - 7	9 - 11	11 - 7	11 - 3		<b>2</b> 2勝1敗		
4 - 11																			
11 - 13																			
6 - 11																			
11 - 8																			
11 - 5																			
11 - 6																			
11 - 7																			
9 - 11																			
11 - 7																			
11 - 3																			

# 男子ダブルス

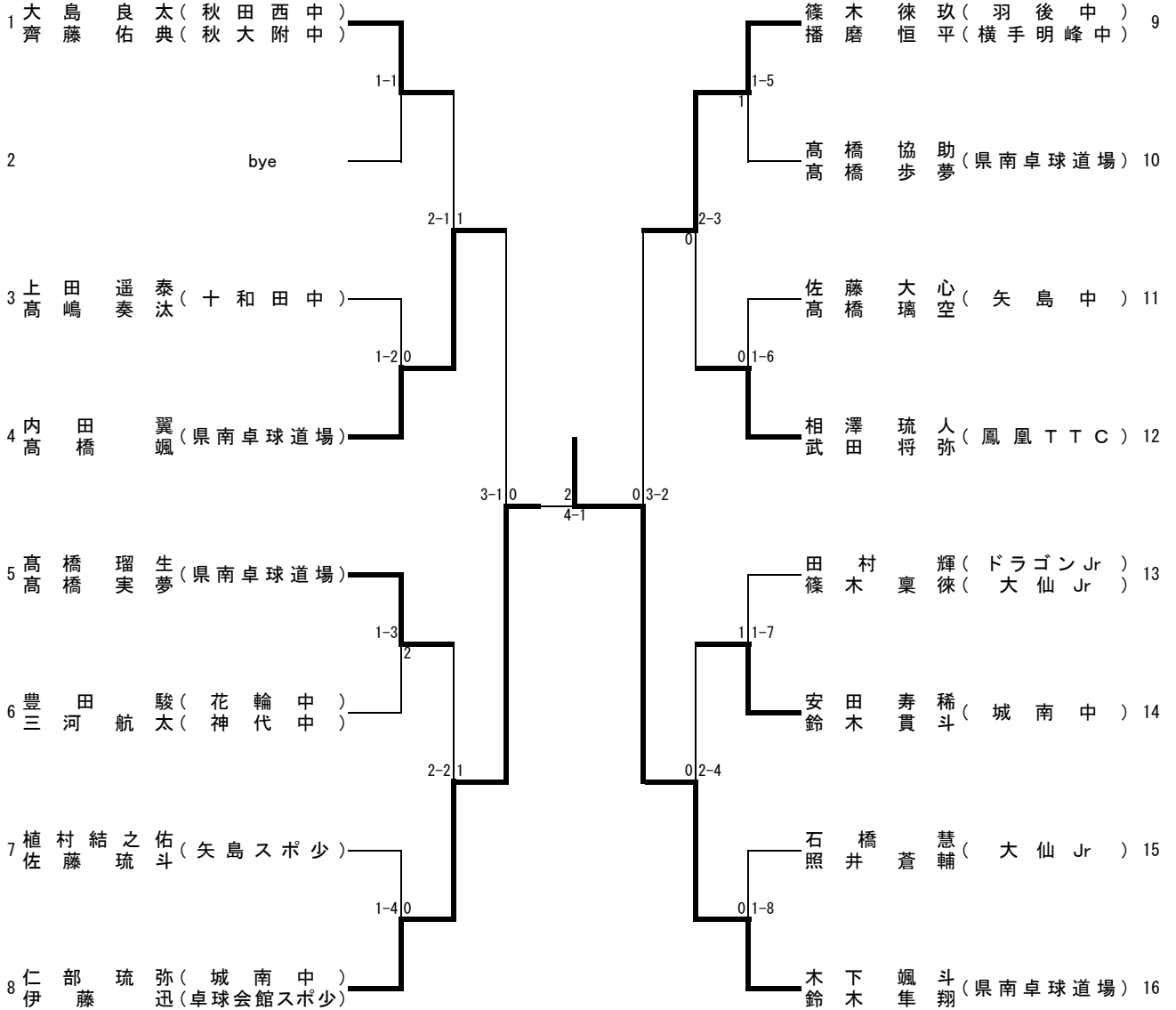

2022年度秋田県卓球選手権大会  
兼 全日本卓球選手権大会(カデットの部)秋田県予選会

令和4年8月28日(日)

美郷総合体育館(リリオス)

ダブルス結果(男子)

		No.	選手	学校名	スコア	No.	選手	学校名	
準々決勝	1	1	大島 良太 齊藤 佑典	(秋田西中) (秋大附中)	10 - 12 4 - 11 11 - 7 10 - 12	3	4	内田 翼 高橋 颯	(県南卓球道場)
	2	5	高橋 瑠生 高橋 実夢	(県南卓球道場)	9 - 11 3 - 11 11 - 0 8 - 11	3	8	仁部 琉弥 伊藤 迅	(城南中・卓球会館スポ少)
	3	9	篠木 徠玖 播磨 恒平	(羽後中・横手明峰中)	11 - 9 12 - 10 11 - 7	0	12	相澤 琉人 武田 将弥	(鳳凰TTC)
	4	14	安田 寿稀 鈴木 貫斗	(城南中)	7 - 11 6 - 11 8 - 11	3	16	木下 颯斗 鈴木 隼翔	(県南卓球道場)
準決勝	1	4	内田 翼 高橋 颯	(県南卓球道場)	11 - 13 8 - 11 6 - 11	3	8	仁部 琉弥 伊藤 迅	(城南中・卓球会館スポ少)
	2	9	篠木 徠玖 播磨 恒平	(羽後中・横手明峰中)	9 - 11 7 - 11 9 - 11	3	16	木下 颯斗 鈴木 隼翔	(県南卓球道場)
決勝		8	仁部 琉弥 伊藤 迅	(城南中・卓球会館スポ少)	8 - 11 12 - 10 11 - 9 8 - 11 9 - 11	3	16	木下 颯斗 鈴木 隼翔	(県南卓球道場)

男子ダブルス成績

優勝	木下 颯斗 鈴木 隼翔	県南卓球道場
準優勝	仁部 琉弥 伊藤 迅	城南中 卓球会館スポ少
第3位	内田 翼 高橋 颯	県南卓球道場
第3位	篠木 徠玖 播磨 恒平	羽後中 横手明峰中

2022年度秋田県卓球選手権大会  
兼 全日本卓球選手権大会(カデットの部)秋田県予選会

令和4年8月28日(日)

美郷総合体育館(リリオス)

ダブルス結果(男子)

		No.	選手	学校名	スコア	No.	選手	学校名
2 回 戦	1	1	大島 良太 齊藤 佑典	(秋田西中) (秋大附中)			bye	
	2	3	上田 遥泰 高嶋 奏汰	(十和田中)	0 4 - 11 2 - 11 5 - 11	3	4 内田 翼 高橋 颯	(県南卓球道場)
	3	5	高橋 瑠生 高橋 実夢	(県南卓球道場)	3 11 - 9 5 - 11 10 - 12 11 - 6 11 - 8	2	6 豊田 駿 三河 航太	(花輪中・神代中)
	4	7	植村結之佑 佐藤 琉斗	(矢島スポ少)	0 2 - 11 6 - 11 4 - 11	3	8 仁部 琉弥 伊藤 迅	(城南中・卓球会館スポ少)
	5	9	篠木 徠玖 播磨 恒平	(羽後中・横手明峰中)	3 9 - 11 11 - 6 11 - 3 13 - 11	1	10 高橋 協助 高橋 歩夢	(県南卓球道場)
	6	11	佐藤 大心 高橋 璃空	(矢島中)	0 10 - 12 6 - 11 11 - 13	3	12 相澤 琉人 武田 将弥	(鳳凰TTC)
	7	13	田村 輝 篠木 稟徠	(ドラゴンJr・大仙Jr)	1 10 - 12 11 - 4 11 - 13 9 - 11	3	14 安田 寿稀 鈴木 貫斗	(城南中)
	8	15	石橋 慧 照井 蒼輔	(大仙Jr)	0 3 - 11 0 - 11 6 - 11	3	16 木下 颯斗 鈴木 隼翔	(県南卓球道場)

# 女子ダブルス

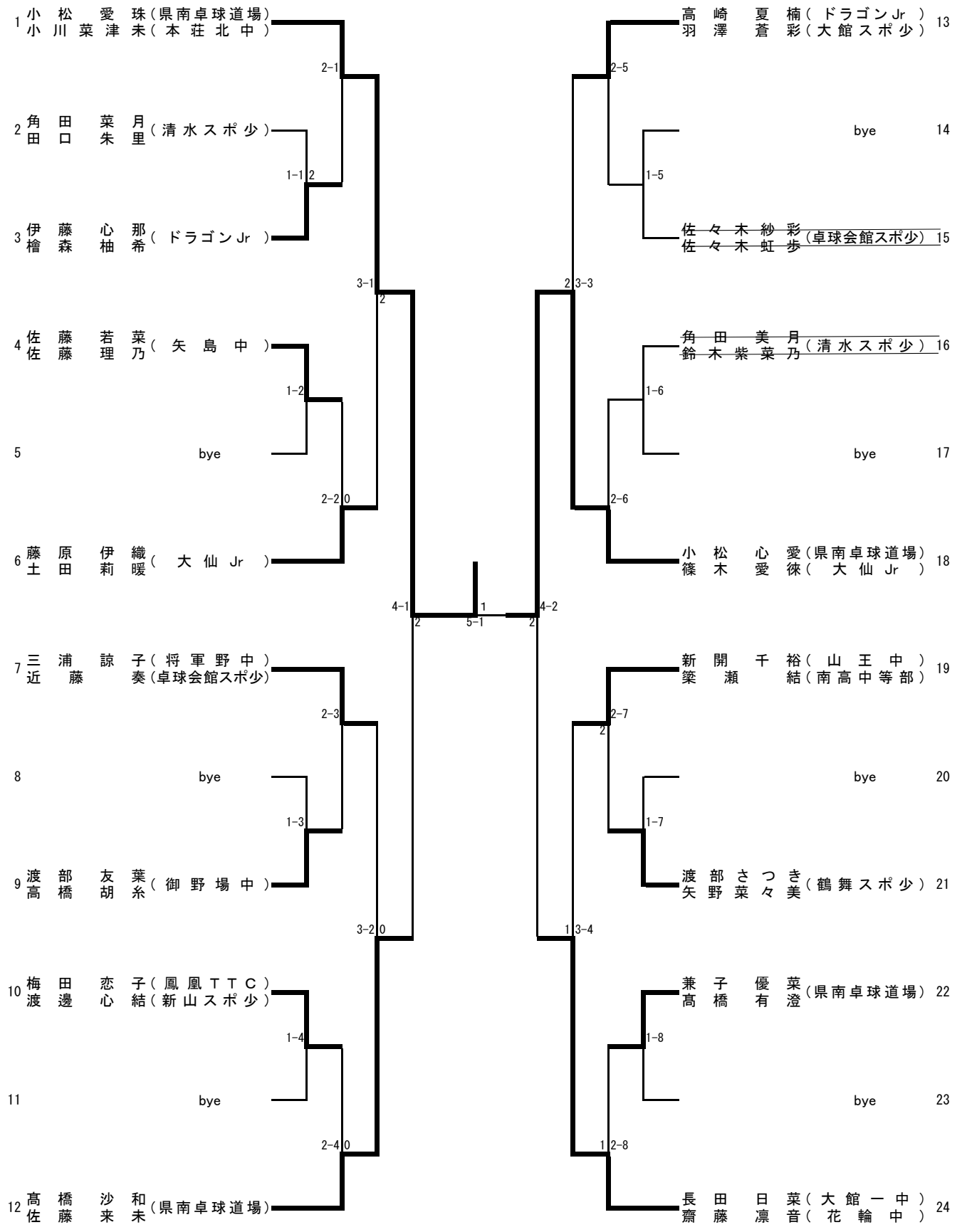

2022年度秋田県卓球選手権大会  
兼 全日本卓球選手権大会(カデットの部)秋田県予選会

令和4年8月28日(日)

美郷総合体育館(リリオス)

ダブルス結果(女子)

		No.	選手	学校名	スコア	No.	選手	学校名
2 回 戦	1	1	小松 愛珠 小川菜津未	(県南卓球道場) (本荘北中)	11 - 5 11 - 6 11 - 5	3	伊藤 心那 檜森 柚希	(ドラゴンJr)
	2	4	佐藤 若菜 佐藤 理乃	(矢島中)	10 - 12 14 - 16 6 - 11	6	藤原 伊織 土田 莉暖	(大仙Jr)
	3	7	三浦 諒子 近藤 奏	(将軍野中・卓球 会館スポ少)	11 - 9 11 - 6 11 - 8	9	渡部 友葉 高橋 胡糸	(御野場中)
	4	10	梅田 恋子 渡邊 心結	(鳳凰TTC・新山 スポ少)	9 - 11 5 - 11 6 - 11	12	高橋 沙和 佐藤 来未	(県南卓球道場)
	5	13	高崎 夏楠 羽澤 蒼彩	(ドラゴンJr・大館 スポ少)			棄権	
	6	16	角田 美月 鈴木紫葉乃	(清水スポ少)			棄権	
	7	19	新開 千裕 築瀬 結	(山王中・南高中 等部)	6 - 11 11 - 6 7 - 11 11 - 9 11 - 5	21	渡部さつき 矢野菜々美	(鶴舞スポ少)
	8	22	兼子 優菜 高橋 有澄	(県南卓球道場)	11 - 9 7 - 11 8 - 11 9 - 11	24	長田 日菜 齋藤 凜音	(大館一中・花輪 中)

2022年度秋田県卓球選手権大会  
兼 全日本卓球選手権大会(カデットの部)秋田県予選会

令和4年8月28日(日)

美郷総合体育館(リリオス)

ダブルス結果(女子)

		No.	選手	学校名	スコア	No.	選手	学校名
準々決勝	1	1	小松 愛珠 小川菜津未	(県南卓球道場) (本荘北中)	3 7-11 6-11 11-5 11-6 11-8	2	6 藤原 伊織 土田 莉暖	(大仙Jr)
	2	7	三浦 諒子 近藤 奏	(将軍野中・卓球会館スポ少)	0 4-11 6-11 5-11	3	12 高橋 沙和 佐藤 来未	(県南卓球道場)
	3	13	高崎 夏楠 羽澤 蒼彩	(ドラゴンJr・大館スポ少)	2 8-11 13-11 13-11 3-11 6-11	3	18 小松 心愛 篠木 愛徠	(県南卓球道場・大仙Jr)
	4	19	新開 千裕 築瀬 結	(山王中・南高中等部)	1 8-11 11-6 7-11 9-11	3	24 長田 日菜 齋藤 凜音	(大館一中・花輪中)
準決勝	1	1	小松 愛珠 小川菜津未	(県南卓球道場) (本荘北中)	3 8-11 11-4 7-11 11-7 11-6	2	12 高橋 沙和 佐藤 来未	(県南卓球道場)
	2	18	小松 心愛 篠木 愛徠	(県南卓球道場・大仙Jr)	3 12-10 10-12 6-11 11-9 11-7	2	24 長田 日菜 齋藤 凜音	(大館一中・花輪中)
決勝		1	小松 愛珠 小川菜津未	(県南卓球道場) (本荘北中)	3 9-11 11-4 11-9 11-8	1	18 小松 心愛 篠木 愛徠	(県南卓球道場・大仙Jr)

女子ダブルス成績

優勝	小松 愛珠 小川菜津未	(県南卓球道場) (本荘北中)
準優勝	小松 心愛 篠木 愛徠	(県南卓球道場) (大仙Jr)
第3位	高橋 沙和 佐藤 来未	(県南卓球道場)
第3位	長田 日菜 齋藤 凜音	(大館一中) (花輪中)